

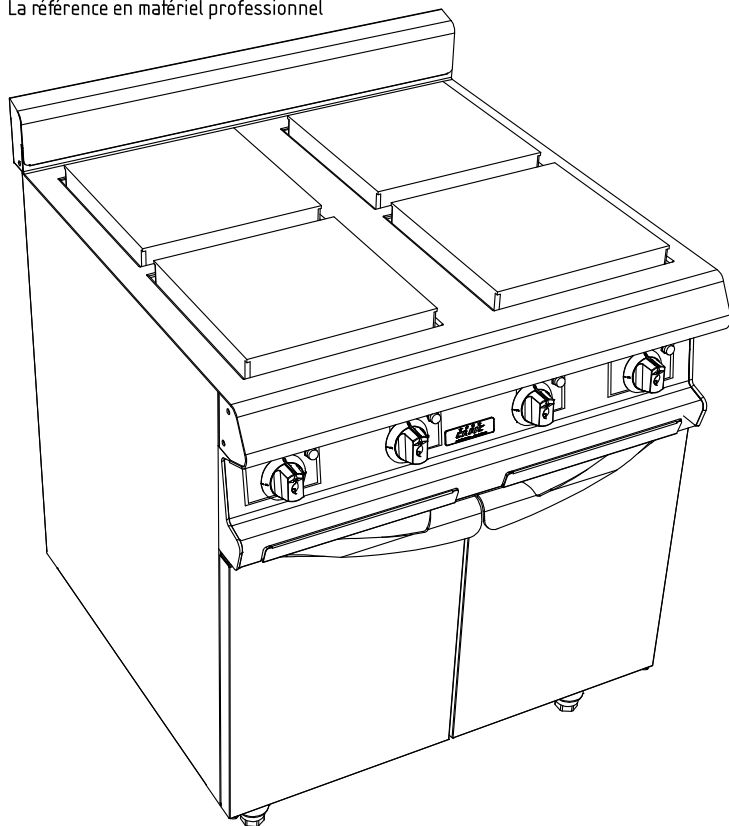

La référence en matériel professionnel



CELTIC C3 4 PLAQUES ELEC.

PLACARD FERME

CELTIC 800

FACADE 800

Caractéristiques :

Dimensions extérieures : 800x836x900/930

Dessus en acier inoxydable 18.10 brossé

Epaisseur dessus 30/10

Habillage 10/10 en acier inoxydable brossé

Structure 20/10 en acier inoxydable

Bord avant tombé rayonné de 20

Bord arrière formant dossier et mitre d'évacuation

Façade sans vis apparentes

Dessus :

4 plaques électriques en fonte carré

Puissance : 4x3 kW

Commutateur 4 positions

Voyant lumineux

Dessous :

Construction en acier inoxydable 18.10

Structure 20/10

Habillage 10/10

Dimensions extérieures : 800x724x650

Dimensions intérieures : 730x656x430

Façade sans vis apparentes

Portes doublées

Options :

CELTIC C3 4 PLAQUES ELEC. PLACARD FERME

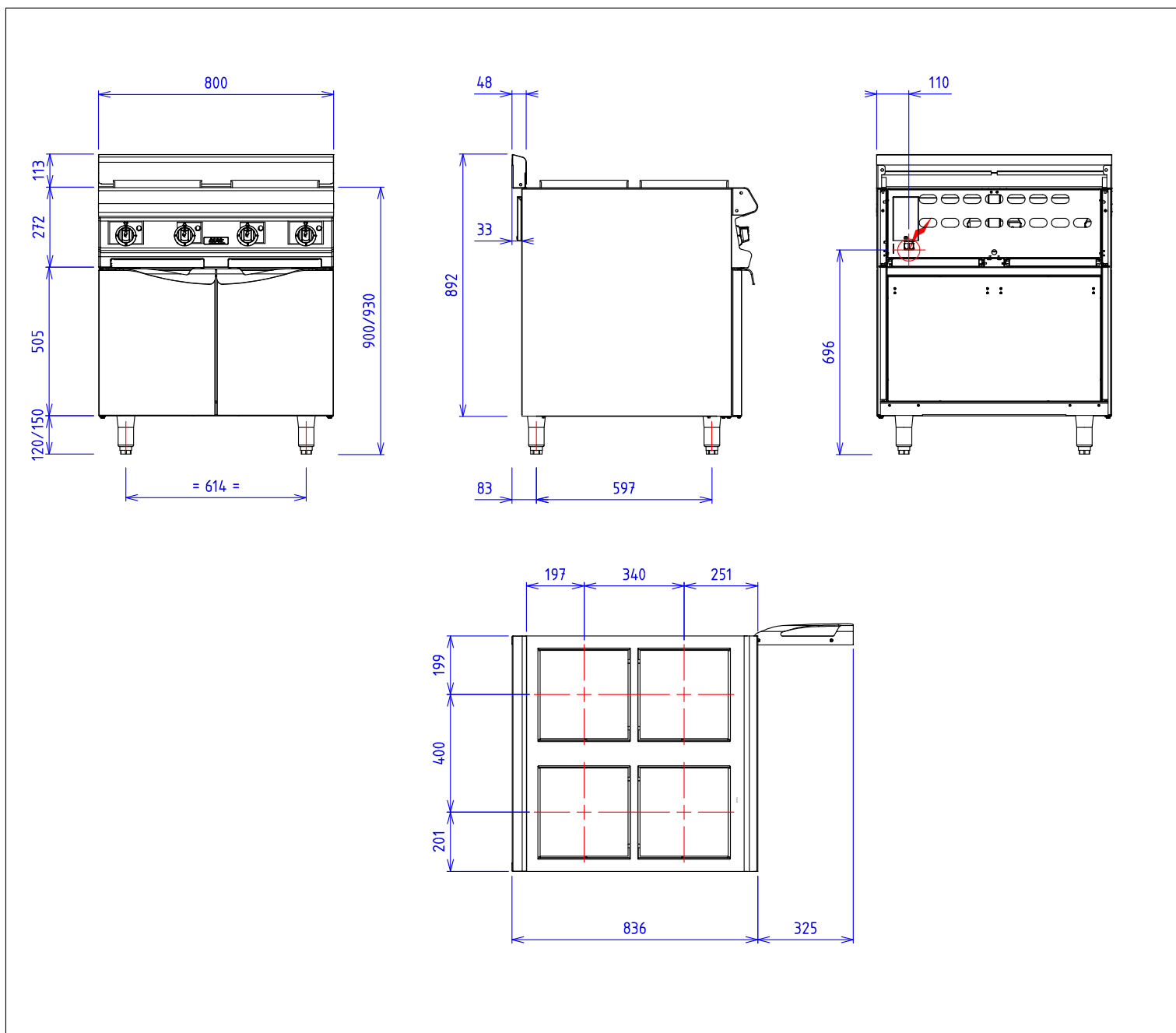

GAZ :

ELEC :  Puissance Electrique : 12 kW Réservation Elec : Bornier interne Raccordement Elec : 400Vx3+T

Appareils électriques conformes à la norme EN 60-335

EAU/AIR :