

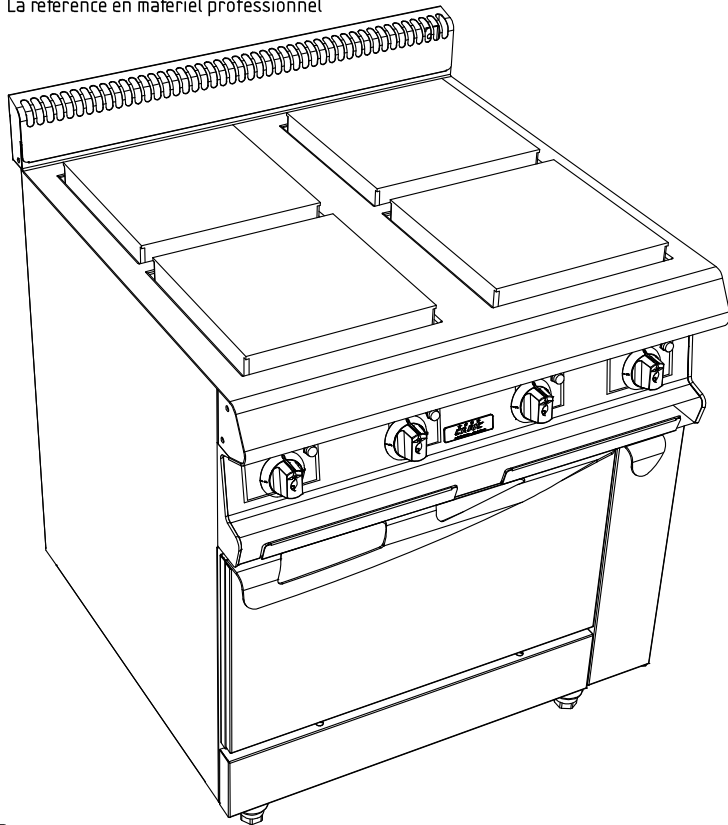

La référence en matériel professionnel



CELTIC C3 4 PLAQUES ELEC.

FOUR ELEC

CELTIC 800

FACADE 800

Caractéristiques :

- Dimensions extérieures : 800x836x900/930
- Dessus en acier inoxydable 18.10 brossé
- Epaisseur dessus 30/10
- Habillage 10/10 en acier inoxydable brossé
- Structure 20/10 en acier inoxydable
- Bord avant tombé rayonné de 20
- Bord arrière formant dossier et mitre d'évacuation
- Façade sans vis apparentes

Dessus :

- 4 plaques électriques en fonte carré
- Puissance : 4x3 kW
- Commutateur 4 positions
- Voyant lumineux

Options :

Dessous :

- Construction en acier inoxydable 18.10
- Structure 20/10
- Habillage 10/10
- Dimensions extérieures : 800x724x650
- Façade sans vis apparentes
- Dimension de la cornue : 650x530x280
- Enceinte calorifugée par fibre minérale et pare vapeur aluminium
- Puissance 5.1kW thermostat 50 à 300°C
- Commutateur et voyant lumineux
- Résistances blindées en acier inoxydable réparties sur toute la surface de la voûte et de la sole chauffant ensemble ou séparément
- Sole amovible en acier de 6 mm d'épaisseur
- Parois latérales en acier inox avec niveaux supports de grilles
- Porte à double paroi calorifugée et équilibrée
- Livré avec une grille inoxydable GN2/1

CELTIC C3 4 PLAQUES ELEC. FOUR ELEC

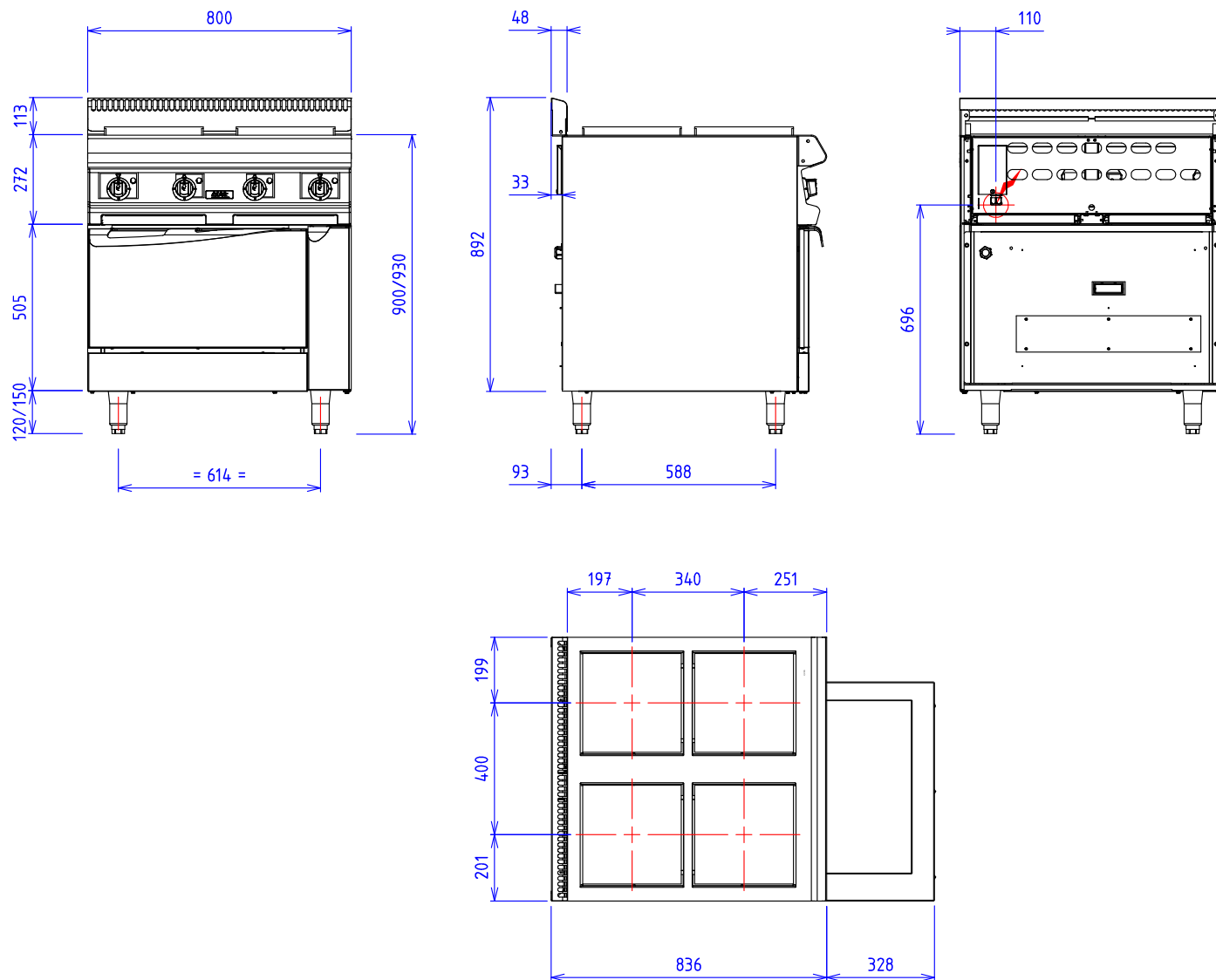

GAZ :

ELEC :  Puissance Electrique : 17,1 kW Réserve Elec : Bornier interne Raccordement Elec :

Appareils électriques conformes à la norme EN 60-335

EAU/AIR :