



La référence en matériel professionnel

C9F GRILLADE PLAQUE FONTE NERVUREE ET PENTEE GAZ 8 kW

**CELTIC 800**

**FACADE 400**

DESSUS SEUL

**Caractéristiques :**

Dimensions extérieures : 400x836x270

Dessus en acier inoxydable 18.10 brossé

Épaisseur dessus 30/10

Habillage 10/10 en acier inoxydable brossé

Structure 20/10 en acier inoxydable

Bord avant tombé rayonné de 20

Bord arrière formant dossier et mitre d'évacuation

Façade sans vis apparentes

**Dessus :**

Plaque fonte nervurée pentée : 400x550

Puissance : 8 kW

Régulation débit par robinet 3 positions

Chauffage par rampes inox tubulaires forte épaisseur

Sécurité par veilleuses et thermocouples

Tiroir récupération des jus

**Options :**

Allumage électrique (X901501)

**GAZ :**  Puissance gaz : 8kW    Raccord gaz : 15/21 conique

**ELEC :**  230V Mono +T si option allumage électrique

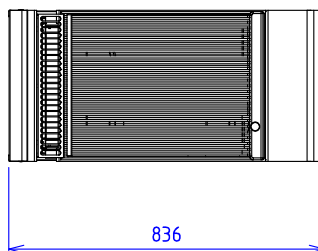
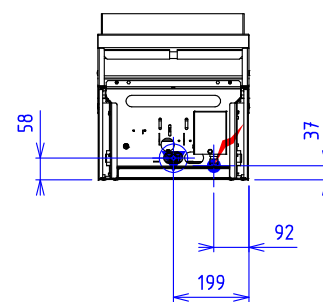
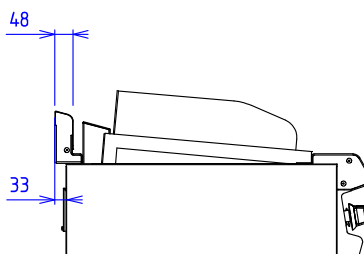
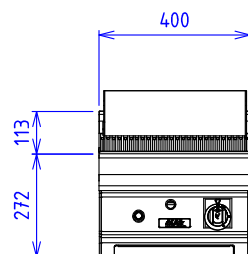

Appareils gaz conformes à la norme NF EN 203. EN 437

Directive gaz 90/396/CEE

Appareils électriques conformes à la norme EN 60-335