



La référence en matériel professionnel

CELTIC C6 PLAN NEUTRE 1200

ETUVE

CELTIC 800 FACADE 1200

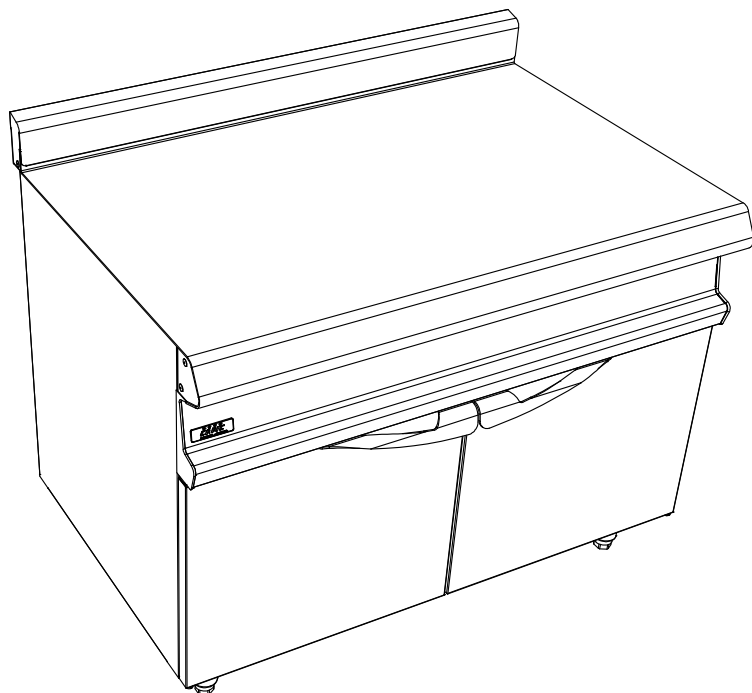

Caractéristiques :

Dimensions extérieures : 1200x836x900/930
 Dessus en acier inoxydable 18.10 brossé
 Epaisseur dessus 30/10
 Habillage 10/10 en acier inoxydable brossé
 Structure 20/10 en acier inoxydable
 Piétement vérin composite de 150 réglable en hauteur
 Bord avant tombé rayonné de 20
 Bord arrière formant dossier et mitre d'évacuation
 Façade sans vis apparentes

Dessus :

Dessous :

Construction en acier inoxydable 18.10
 Structure 20/10
 Habillage 10/10
 Dimensions extérieures : 1200x724x650
 Dimensions intérieures : 1003x656x430
 Façade sans vis apparentes
 Portes doublées
 Puissance 2,1 kW
 Étagère intermédiaire
 Régulation par thermostat 0-85°C

Options :

Prise électrique (X330311)

CELTIC C6 PLAN NEUTRE 1200 ETUVE

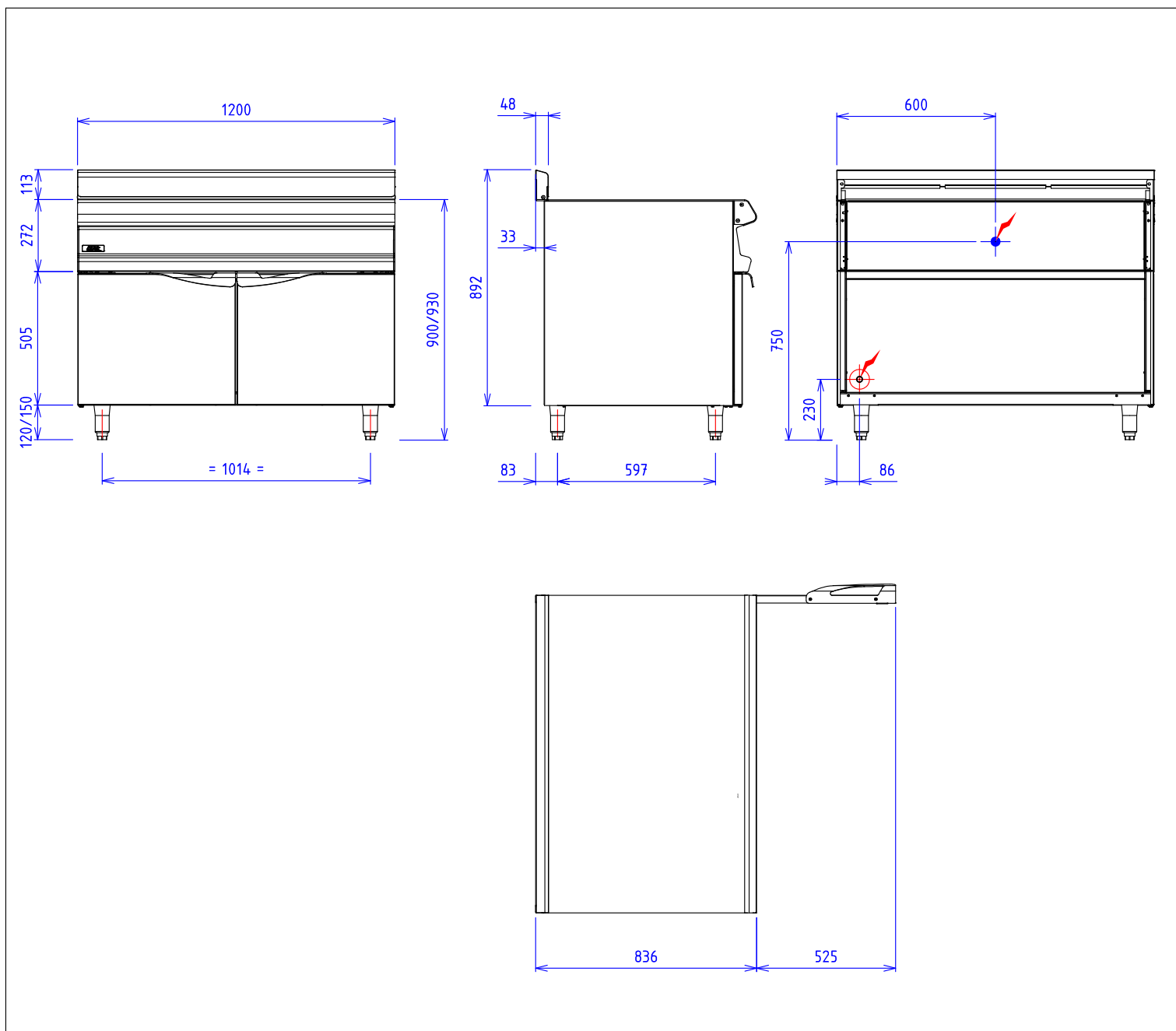

GAZ :

ELEC :  Puissance Electrique : 2,1 kW Réserve Elec : Bornier interne Raccordement Elec : 400Vx3+T
 230V Mono +T si option prise électrique

Appareils électriques conformes à la norme EN 60-335

EAU/AIR :