

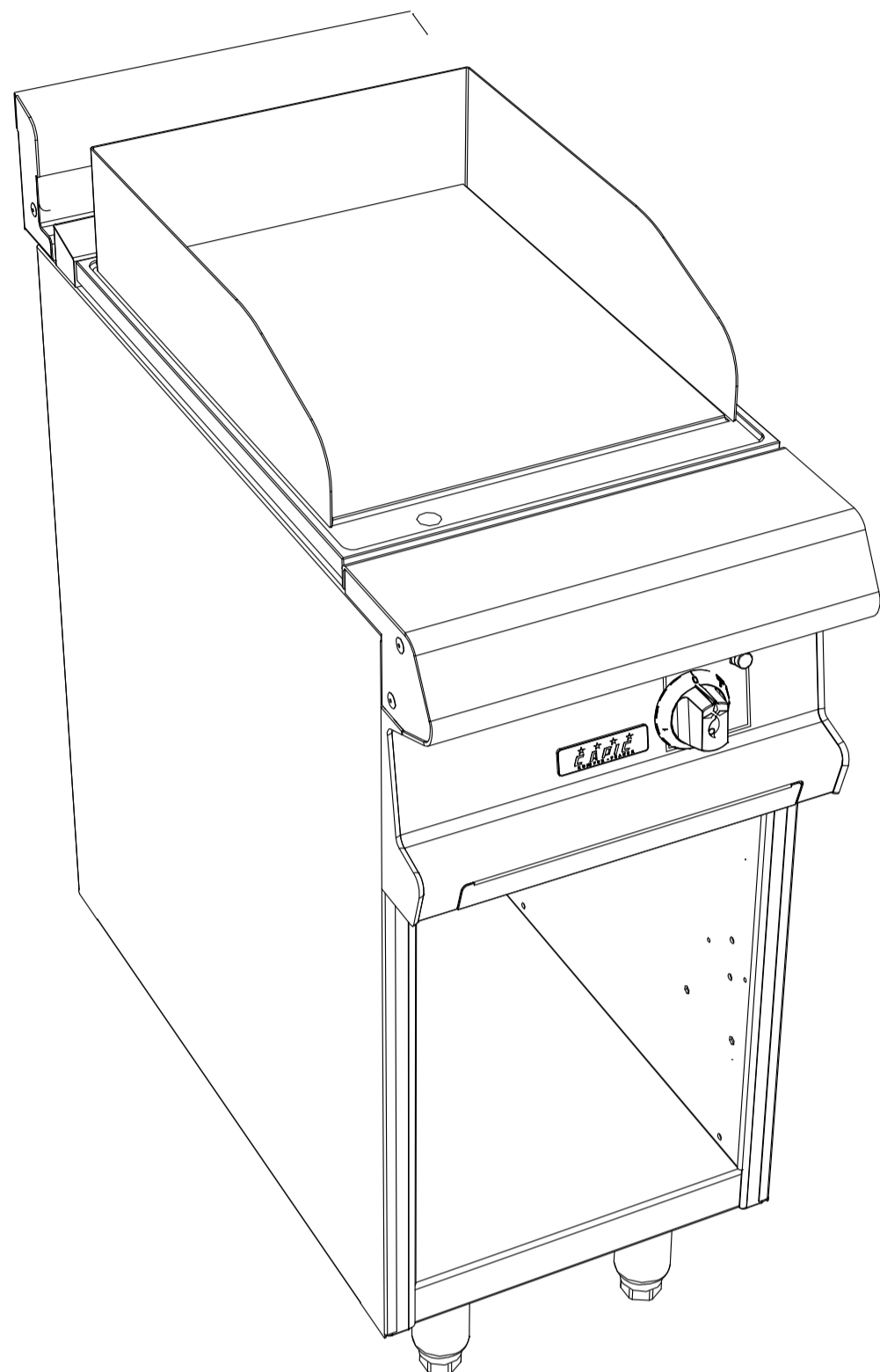

La référence en matériel professionnel

CELTIC C9I GRILLADE PLAQUE INOX LISSE ET HORIZONTALE ELEC.

PLACARD OUVERT



CELTIC 800 FACADE 400

Caractéristiques :

Dimensions extérieures : 400x836x900/930

Dessus en acier inoxydable 18.10 brossé

Epaisseur dessus 30/10

Habillage 10/10 en acier inoxydable brossé

Structure 20/10 en acier inoxydable

Piètement vérin composite de 150 réglable en hauteur

Bord avant tombé rayonné de 20

Bord arrière formant dossier et mitre d'évacuation

Façade sans vis apparentes

Dessus :

Plaque en inox spécial : 400x550

Puissance : 3kW

Chauffage par résistances blindées inox

Régulation par thermostat

Tiroir récupération des jus

Dessous :

Construction en acier inoxydable 18.10

Structure 20/10

Habillage 10/10

Dimensions extérieures : 400x724x650

Dimensions intérieures : 330x656x430

Façade sans vis apparentes

Options :

Polissage miroir aspect chrome (X050974)

Rainurage 1/2 (X050972)

Rainurage complet (X050973)

CELTIC C9I GRILLADE PLAQUE INOX LISSE ET HORIZONTALE ELEC.
PLACARD OUVERT

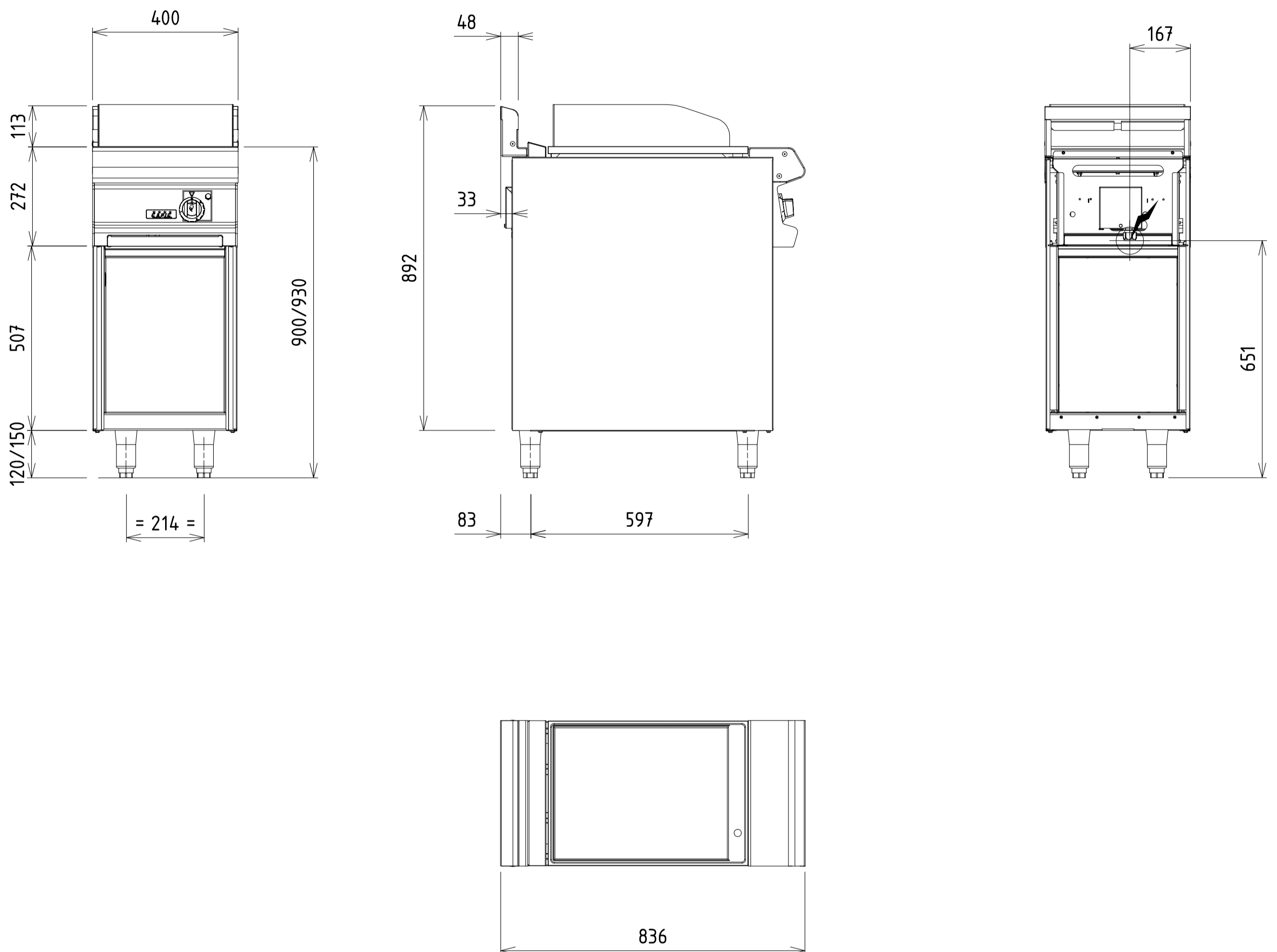

GAZ :

ELEC :  Puissance Electrique : 3 kW Réserve Elec : Bornier interne Raccordement Elec : 400Vx3+N+T

Appareils électriques conformes à la norme EN 60-335

EAU/AIR :