

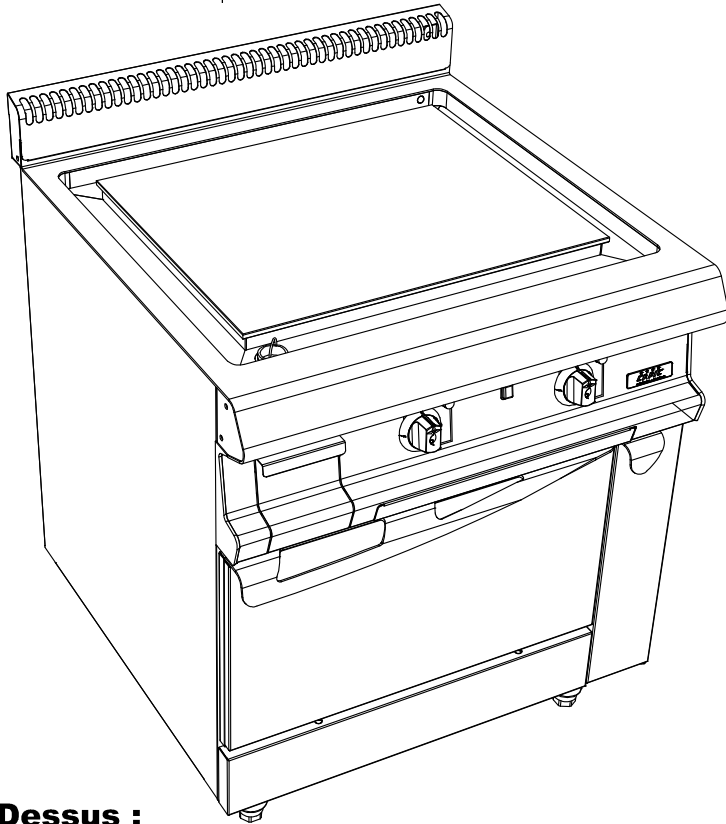

La référence en matériel professionnel



C15 PLANCHA INOX ELEC.  
FOUR ELEC

## CELTIC 800 FACADE 800

### Caractéristiques :

Dimensions extérieures : 800x836x900/930  
 Dessus en acier inoxydable 18.10 brossé  
 Epaisseur dessus 30/10  
 Habillage 10/10 en acier inoxydable brossé  
 Structure 20/10 en acier inoxydable  
 Piétement vérin composite de 150 réglable en hauteur  
 Bord avant tombé rayonné de 20  
 Bord arrière formant dossier et mitre d'évacuation  
 Façade sans vis apparentes

### Dessus :

Plaque inox spécial 18.10 épaisseur 20 mm  
 Dimensions : 515x620  
 Puissance : 6 kW  
 Tiroir de propreté  
 Chauffage par résistances blindées en acier inox  
 plaquées contre le fond de la plaque commandées  
 séparément par 2 commutateurs 4 positions  
 permettant de contrôler 2 zones de chauffe  
 Goulotte périphérique à eau pour un nettoyage aisé  
 Bonde de trop plein et vidange  
 Tiroir de propreté et de récupération des eaux usées

### Options :

Polissage miroir aspect chrome (X050974)  
 Rainurage 1/3 (X051501)  
 Rainurage 1/2 (X051502)  
 Racloir pour plaque lisse (X051511)  
 Racloir pour plaque rainurée (X051512)  
 Pare éclaboussure amovible (X900630)  
 Arrivée d'eau commandée en façade, filtre à déchets,  
 vidange extérieure à raccorder (X051521)  
 Barre de dressage (X081001)

### Dessous :

Construction en acier inoxydable 18.10  
 Structure 20/10  
 Habillage 10/10  
 Dimensions extérieures : 800x724x650  
 Façade sans vis apparentes  
 Dimension de la cornue : 650x530x280  
 Enceinte calorifugée par fibre minérale  
 et pare vapeur aluminium  
 Puissance 5.1kW thermostat 50 à 300°C  
 Commutateur et voyant lumineux  
 Résistances blindées en acier inoxydable réparties  
 sur toute la surface de la voûte et de la sole  
 chauffant ensemble ou séparément  
 Sole amovible en acier de 6 mm d'épaisseur  
 Parois latérales en acier inox  
 avec niveaux supports de grilles  
 Porte à double paroi calorifugée et équilibrée  
 Livré avec une grille inoxydable GN2/1

## C15 PLANCHA INOX ELEC. FOUR ELEC

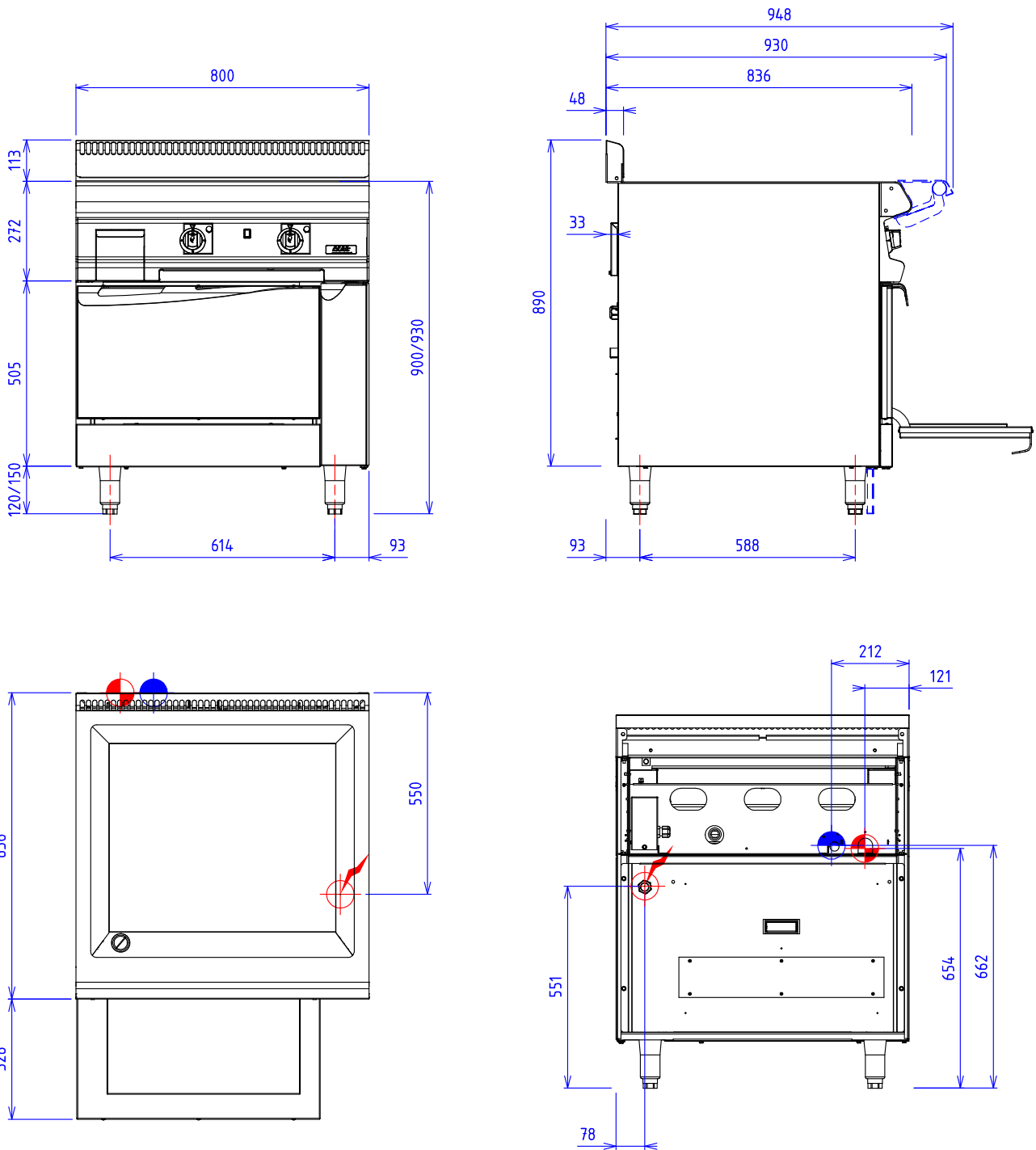

**ELEC :**  Puissance Electrique : 11,1 kW Réserve Elec : Bornier interne Raccordement Elec : 400Vx3+N+T

**EAU/AIR :**  Si option arrivée d'eau: Raccord 12/17 mâle

 Raccord Vidange: 26/34 manchon fileté

Appareils électriques conformes à la norme EN 60-335

Les figurines, caractéristiques et schémas de cette documentation sont donnés à titre indicatif et peuvent être modifiés sans préavis



69, av. des sports- 29556 QUIMPER CEDEX9-FRANCE  
tél.:02.98.64.77.00 - fax: 02.98.52.06.47 e-mail : capic@capic-fr.com