



La référence en matériel professionnel

CELTIC C17W WOK INDUCTION

PLACARD FERME

**CELTIC 800**

**FACADE 400**

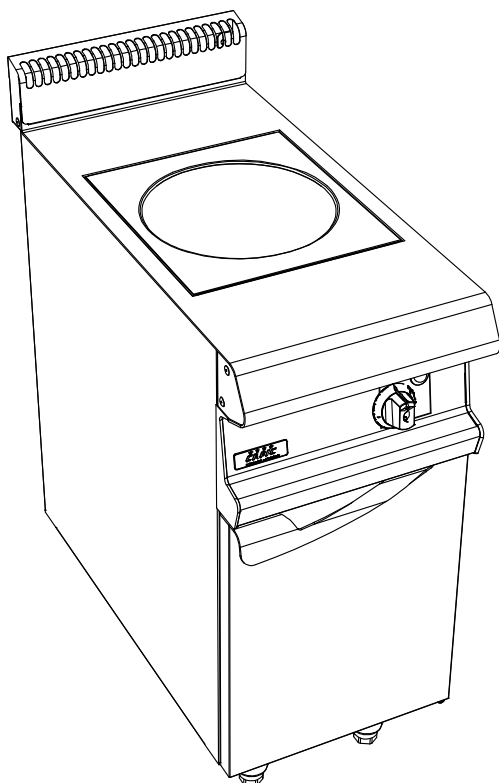

**Dessus :**

Bol vitrocéramique épaisseur 6 mm. Ø300  
 Puissance : 5 kW  
 Commande par interrupteur marche/arrêt  
 Régulation obtenue par un potentiomètre gradué  
 Détection de récipients  
 Sécurité thermostatique  
 Voyant de chauffe à LED

**Caractéristiques :**

Dimensions extérieures : 400x836x900/930  
 Dessus en acier inoxydable 18.10 brossé  
 Epaisseur dessus 30/10  
 Habillage 10/10 en acier inoxydable brossé  
 Structure 20/10 en acier inoxydable  
 Piétement vérin composite de 150 réglable en hauteur  
 Bord avant tombé rayonné de 20  
 Bord arrière formant dossier et mitre d'évacuation  
 Façade sans vis apparentes

**Dessous :**

Construction en acier inoxydable 18.10  
 Structure 20/10  
 Habillage 10/10  
 Dimensions extérieures : 400x724x650  
 Dimensions intérieures : 330x656x430  
 Façade sans vis apparentes  
 Porte doublée

**Options :**

CELTIC C17W WOK INDUCTION  
PLACARD FERME

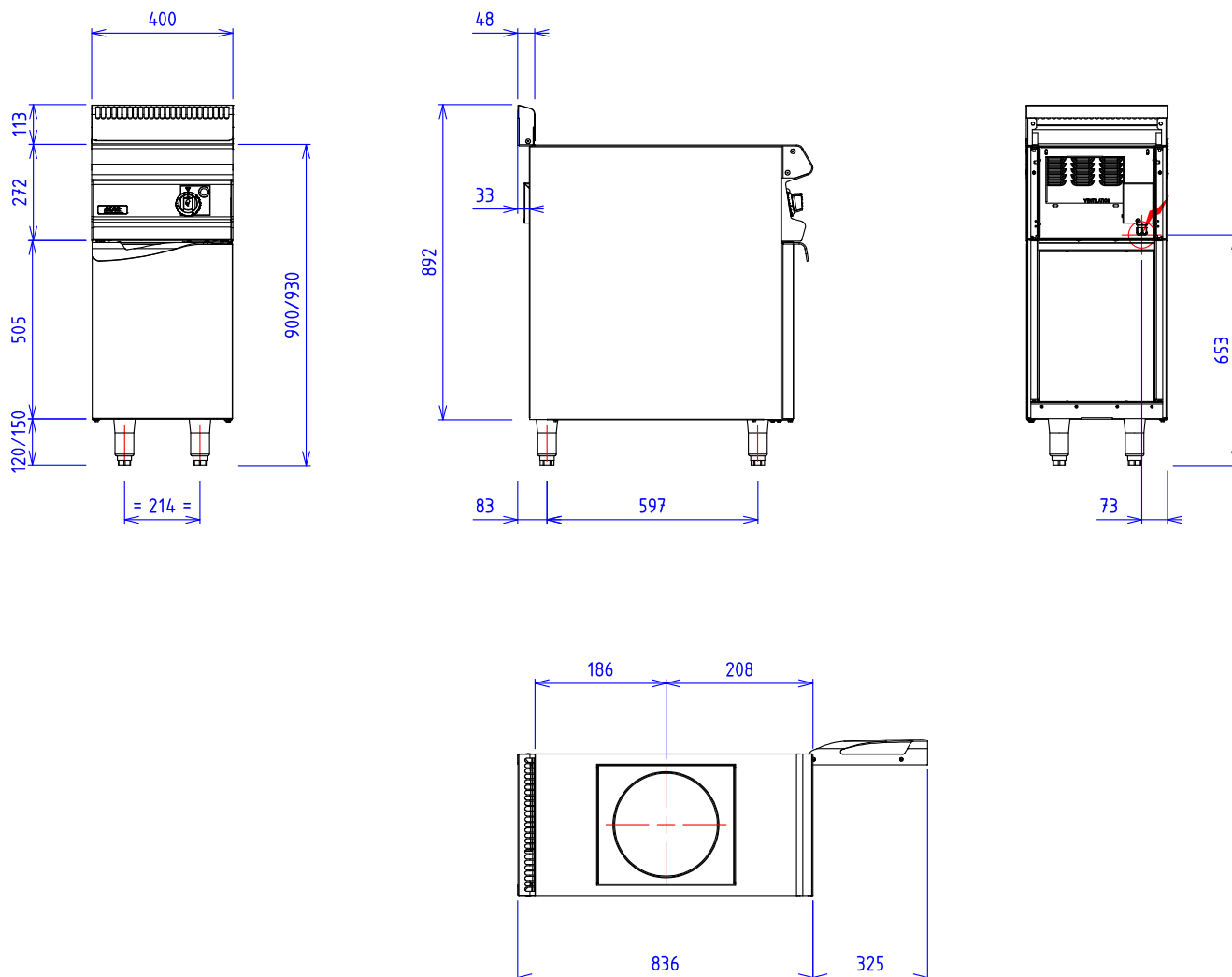

**GAZ :**

**ELEC :**  Puissance Electrique : 5 kW Réservation Elec : Bornier interne Raccordement Elec : 400Vx3+N+T

Appareils électriques conformes à la norme EN 60-335

**EAU/AIR :**