



La référence en matériel professionnel

CELTIC 800 FACADE 400

CELTIC C22 MEUBLE DE SALAGE GN 1/1
DESSUS SEUL

Caractéristiques :

Dimensions extérieures : 400x836x270
 Dessus en acier inoxydable 18.10 brossé
 Epaisseur dessus 30/10
 Habillage 10/10 en acier inoxydable brossé
 Structure 20/10 en acier inoxydable
 Bord avant tombé rayonné de 20
 Bord arrière formant dossier et mitre d'évacuation
 Façade sans vis apparentes

Dessus :

Bac encastré amovible GN1/1 avec grille égouttoir

Options :

Rampe infrarouge (500W)
 pour meuble prééquipé (W042403)

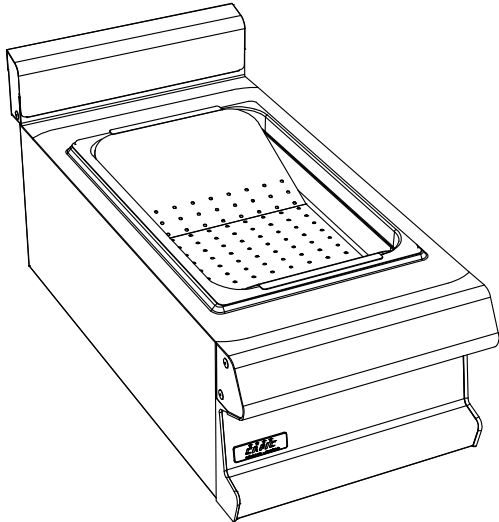

ELEC :  230V Mono +T si option rampe infrarouge

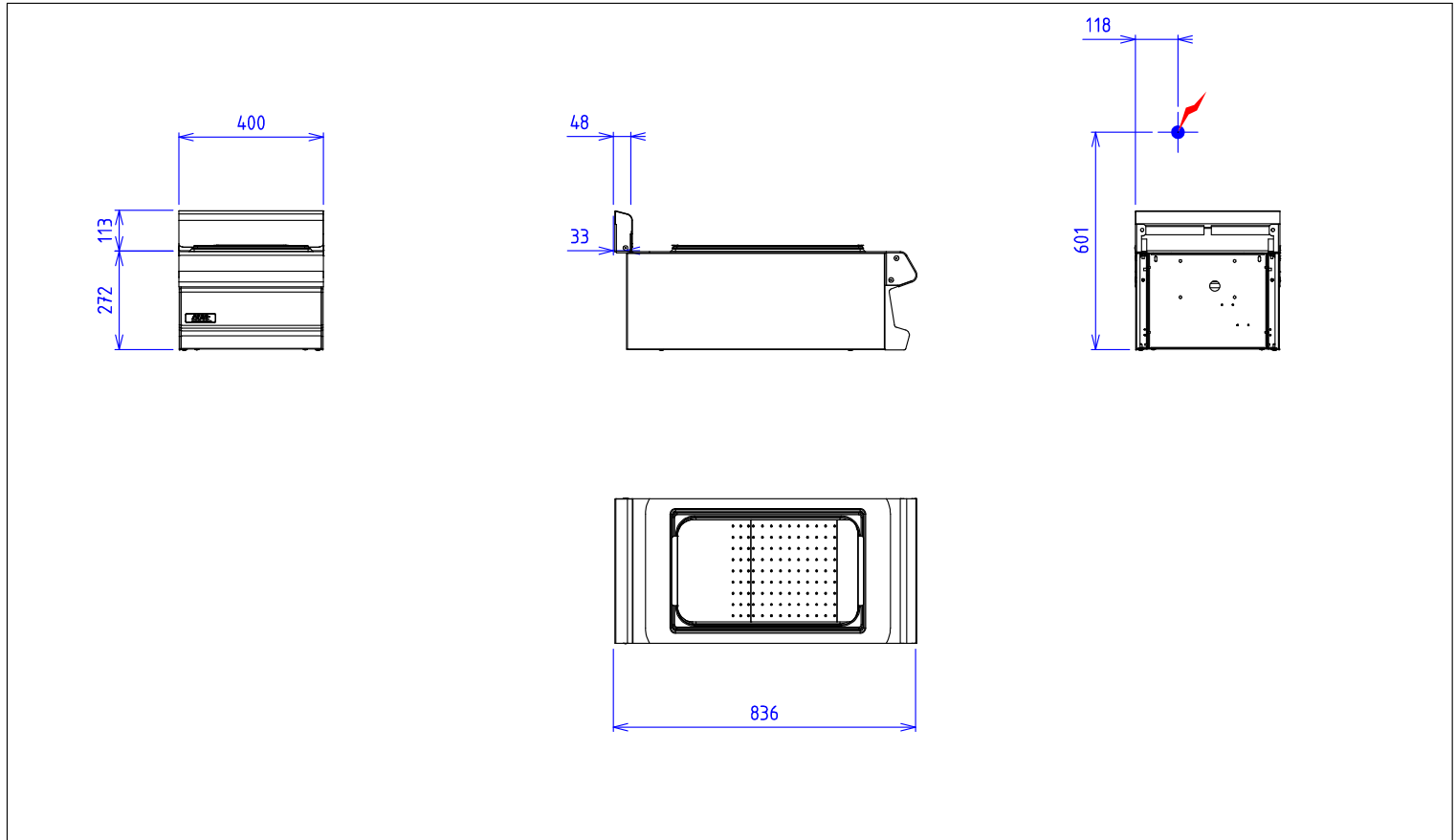

Appareils électriques conformes à la norme EN 60-335

Les figurines, caractéristiques et schémas de cette documentation sont donnés à titre indicatif et peuvent être modifiés sans préavis



69, av. des sports- 29556 QUIMPER CEDEX9-FRANCE
 tél.:02.98.64.77.00 - fax: 02.98.52.06.47 e-mail : capic@capic-fr.com