

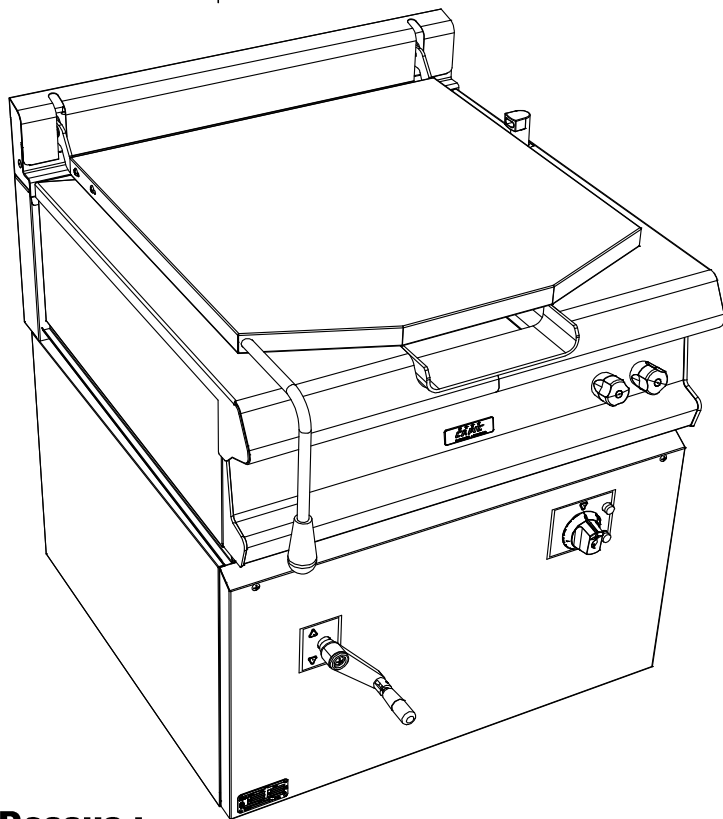

La référence en matériel professionnel



CELTIC SAUTEUSE BRAISIERE 35 ELEC.

BASCULEMENT MANUEL - ALIM EC/EF

**CELTIC 800**

**FACADE 800**

**Caractéristiques :**

Dimensions extérieures : 800x836x900/930

Dessus en acier inoxydable 18.10 brossé

Épaisseur dessus 30/10

Habillage 10/10 en acier inoxydable brossé

Structure 20/10 en acier inoxydable

Piètement vérin composite de 150 réglable en hauteur

Bord avant tombé rayonné de 20

Bord arrière formant dossier et mitre d'évacuation

**Dessus :**

Couvercle et contre couvercle inox 10/10,  
équilibré par charnière Echtermann

Cuve en acier inoxydable 18.10 épaisseur 20/10

Fond bimétal épaisseur 12 mm

Angles largement arrondis

Large bec verseur

Dimensions : 650x575x250

Capacité nominale : 80 l.

Puissance : 9 kW

Chauffage par châssis de résistances blindées inox

Alimentation eau chaude/eau froide par rejet fixe

Commandée en façade par robinet 1/4 de tour

à tête céramique

Basculement manuel par manivelle

**Dessous :**

**Options :**

Crêpine sur bec verseur (X295004)

## CELTIC SAUTEUSE BRAISIERE 35 ELEC. BASCULEMENT MANUEL - ALIM EC/EF

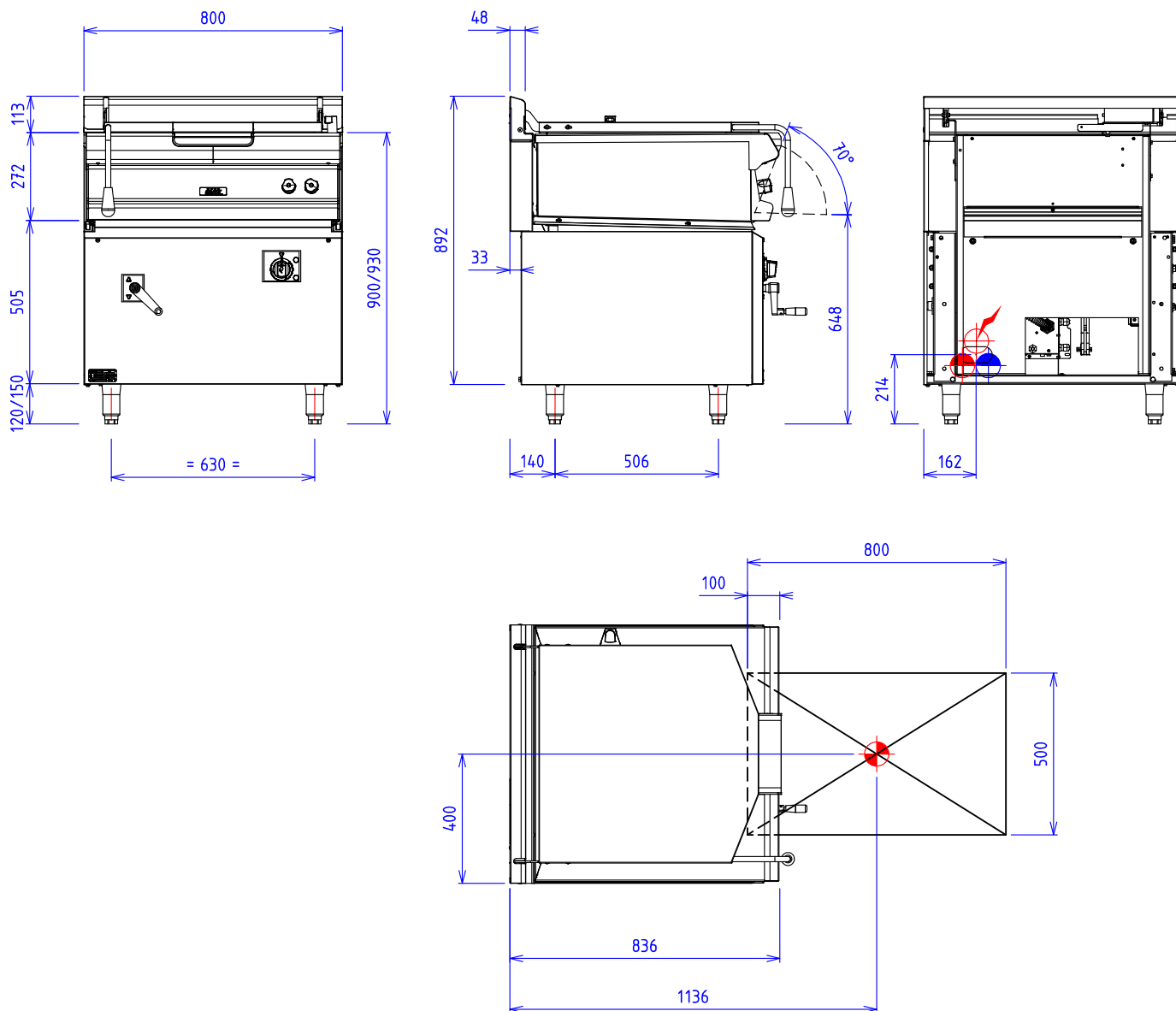

### **GAZ :**

**ELEC :**  Puissance Electrique : 9 kW Réserve Elec : Bornier interne Raccordement Elec : 400Vx3+N+T

Appareils électriques conformes à la norme EN 60-335

**EAU/AIR :**  Raccord eau chaude: 15/21 femelle

 Raccord eau froide: 15/21 femelle